

Массажное кресло



CENTICA

SINTRA



Сервисная поддержка



СОДЕРЖАНИЕ

1. Меры безопасности	5
2. Обзор внешнего вида	7
2.1 Вид спереди и внешние детали	7
2.2 Массажный механизм кресла	8
2.3 Динамики массажного кресла	9
3. Перемещение массажного кресла	10
4. Подготовка к использованию	12
4.1 Проверьте пространство вокруг массажного кресла	12
4.2 Убедитесь в отсутствии посторонних предметов в массажном кресле	13
4.3 Включите питание кресла	14
4.4 Убедитесь, что массажные ролики находятся в стационарном положении	14
5. Включение и выключение массажного кресла	15
5.1 Включение массажного кресла	15
5.2 Начало сеанса массажа	15
5.3 Пауза и отключение	16
6. Планшет управления	17
7. Панель быстрого доступа	20
8. Чистка и уход	22
8.1 Уход за обивкой из искусственной кожи	22
8.2 Уход за пластиковыми частями кресла	22
9. Анализ и устранение неисправностей	24
10. Порядок заземления	25
11. Спецификация	26
12. Комплектация	27
13. Гарантия	28

РУКОВОДСТВО ПО СБОРКЕ, ЭКСПЛУАТАЦИИ И ОБСЛУЖИВАНИЮ

Уважаемый покупатель!

Поздравляем с удачным приобретением! Вы стали обладателем массажного кресла Centica Sintra, которое сочетает в себе передовые технологии и современный дизайн. Регулярное использование этого кресла поможет вам улучшить самочувствие и снять накопившееся напряжение.

Прежде чем приступить к эксплуатации массажного кресла, внимательно изучите данное руководство, чтобы ознакомиться с его техническими и функциональными особенностями. Обязательно сохраняйте данную инструкцию, чтобы всегда иметь под рукой перечень всех функций и правила эксплуатации. Обращаем внимание на обязательное соблюдение правил безопасности при использовании кресла.

Если у вас возникнут вопросы по эксплуатации массажного кресла, обратитесь в службу технической поддержки или к уполномоченному дилеру, у которого была совершена покупка.



Внимательно прочитайте всю инструкцию перед использованием данного изделия. Сохраните ее для дальнейшего обращения.

1. МЕРЫ БЕЗОПАСНОСТИ

Если использовать массажное кресло неосторожно, есть риск получения травмы. Пожалуйста, соблюдайте технику безопасности:

- не используйте массажное кресло в местах с высокой влажностью воздуха, например, в сауне, возле бассейна, в ванной комнате и т.д.;
- не используйте кресло на улице и в местах с прямым солнечным светом;
- всегда выключайте кресло из розетки, чтобы предотвратить повреждения из-за скачков напряжения в сети;
- никогда не подключайте и не отключайте питание кресла мокрыми руками;
- не оставляйте кресло без присмотра, если его используют люди с ограниченными возможностями или дети;
- используйте массажное кресло только по прямому назначению, как описано в данной инструкции;
- кресло предназначено для использования только одним человеком одновременно;
- не используйте никакие дополнительные аксессуары, кроме рекомендованных производителем;
- не вставляйте, не садитесь и не прыгайте на секции для ног, спинке и подлокотниках кресла - это может привести к травмам или неисправности оборудования;
- всегда своевременно очищайте массажное кресло от загрязнений, пыли и мусора;
- не вставляйте посторонние предметы в отверстия и ниши массажного кресла;
- не тяните за кабель питания, чтобы отключить или передвинуть массажное кресло;
- если во время работы отключилось питание, переведите выключатель питания в положение «О» и затем отключите вилку от розетки — это предотвратит любые проблемы во время повторного включения питания;
- если вы обнаружили повреждения в обшивке кресла, немедленно прекратите его использование и обратитесь в сервисный центр;
- данное массажное кресло предназначено исключительно для домашнего использования;
- проконсультируйтесь с врачом перед использованием массажного кресла, если вы беременны, проходите медицинское лечение, используете электронные медицинские импланты, например, кардиостимулятор и другие возможные противопоказания;

- проконсультируйтесь с врачом, если у вас есть одно из следующих заболеваний: злокачественные опухоли, болезни сердца, боли в пояснице, искривление или травмы позвоночника, остеопороз или хронические заболевания в состоянии рецидива;
- если вы испытываете боль при использовании массажного кресла, немедленно прекратите массаж и проконсультируйтесь с врачом;
- никогда не массируйте опухшие или воспаленные части тела;
- не используйте массажное кресло более 30 минут за один сеанс;
- это массажное кресло не является медицинским оборудованием и предназначено для обеспечения комфортного массажа и отдыха, поэтому оно не может заменить профессиональное медицинское лечение;
- перегрев может быть признаком неправильного использования массажного кресла — в этом случае немедленно выключите кресло и выньте вилку из розетки;
- перед использованием массажного кресла снимите с себя часы и другие аксессуары, а также убедитесь, что в карманах нет никаких предметов;
- держите детей подальше от выдвижной секции для ног и других подвижных частей.



Внимание!

- *Не садитесь в кресло в мокрой одежде и не допускайте попадания на него жидкости.*
- *Не допускайте контакта внешней поверхности кресла с острыми и режущими предметами.*
- *Никогда не снимайте чехол кресла и не пытайтесь ремонтировать кресло самостоятельно.*

2. ОБЗОР ВНЕШНЕГО ВИДА

2.1 Вид спереди и внешние детали



Рисунок 1 — Внешние детали массажного кресла

2.2 Массажный механизм кресла

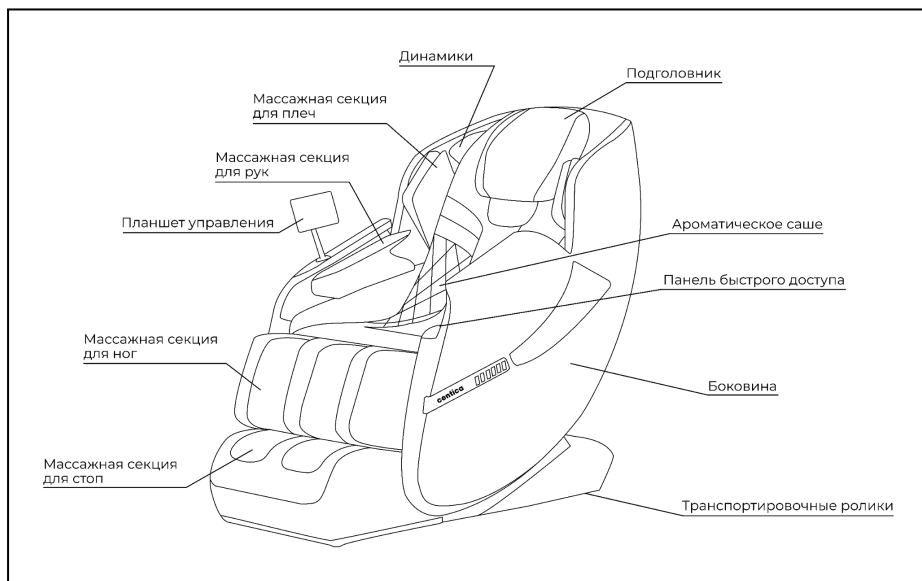

Рисунок 2 — Детали массажного механизма

2.3 Динамики массажного кресла

Массажное кресло оснащено встроенными динамиками, которыми можно управлять с телефона. Для подключения включите Bluetooth на вашем смартфоне, найдите в списке доступных устройств модель Centica Sintra и выберите ее для сопряжения.

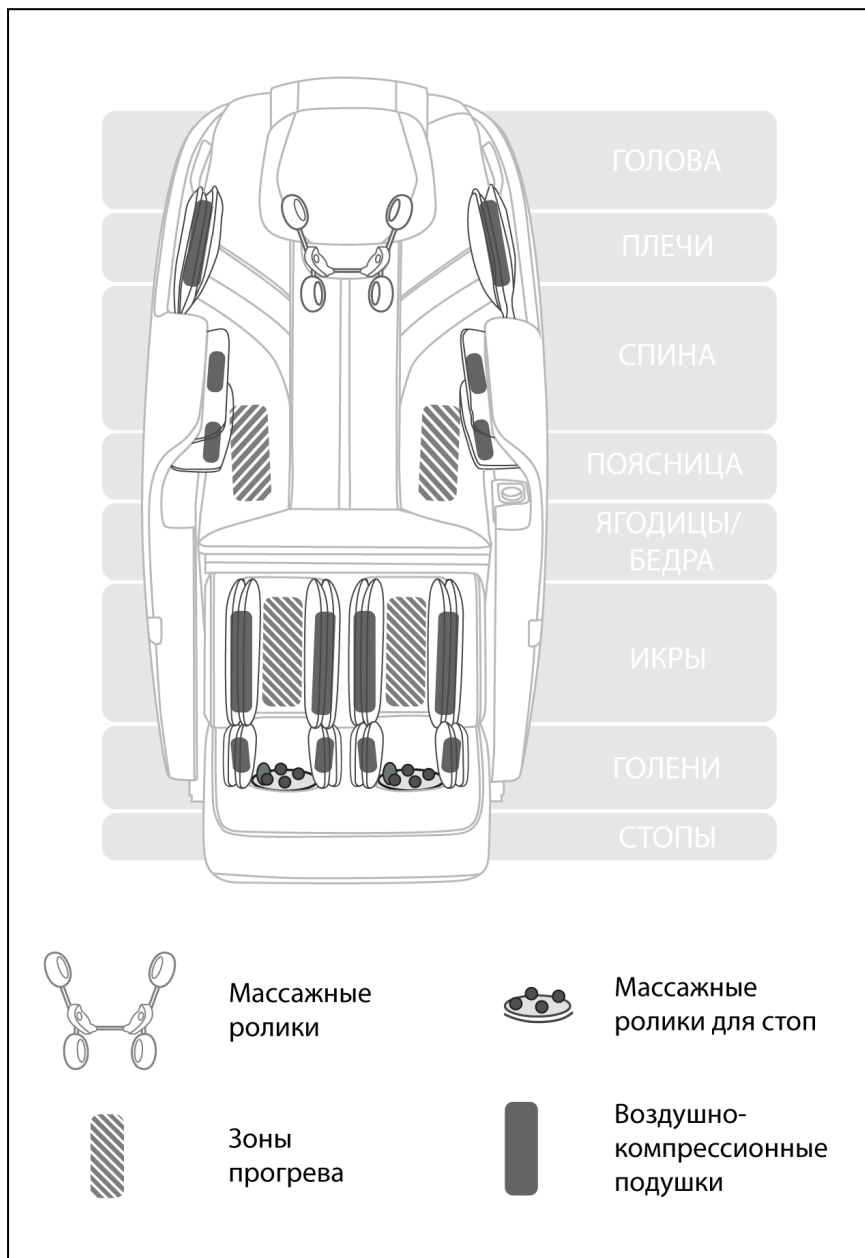

Рисунок 3 — Динамики массажного кресла подключаются по Bluetooth



Код подключения: 8888.

Примечание: динамики кресла могут быть подключены одновременно только к одному устройству.

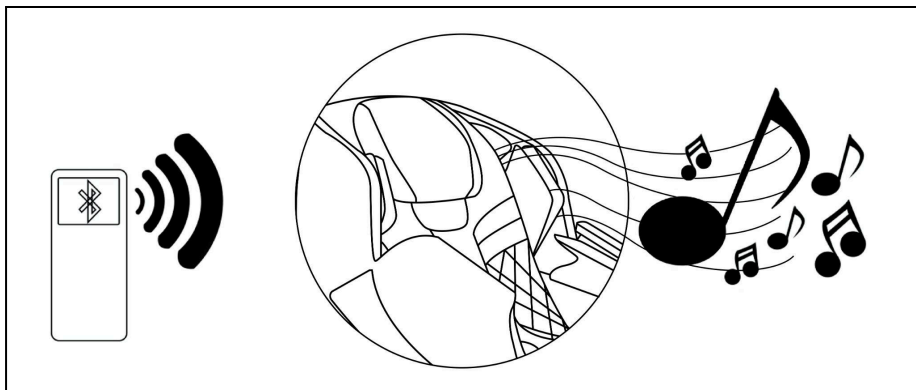
3. ПЕРЕМЕЩЕНИЕ МАССАЖНОГО КРЕСЛА

Массажное кресло тяжелое и габаритное, поэтому не рекомендуется перемещать его в одиночку.

Вариант 1: перемещение с помощью транспортировочных роликов.

При перемещении кресла один человек должен поддерживать его за спинку, другой — за секцию для ног. Отклоните кресло таким образом примерно на 45 градусов, чтобы оно встало на транспортировочные ролики.

Не отклоняйте спинку слишком сильно. Иначе кресло может опрокинуться и придавить человека.



Рисунок 4 — Перемещение массажного кресла с помощью транспортировочных роликов

Вариант 2: перемещение без транспортировочных роликов.

Крепко ухватитесь правой рукой за нижнюю часть кресла (за опору), левой рукой держите нижнюю часть спинки кресла. Поднимите его и переместите.

Обратите внимание, что вес кресла достаточно большой, поэтому для перемещения нужно как минимум два человека. Есть риск сорвать спину, будьте аккуратны.

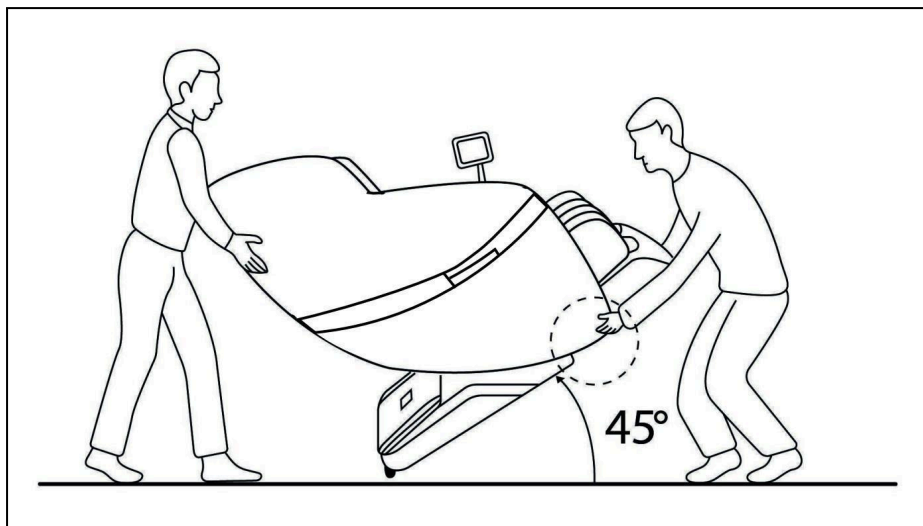

Рисунок 5 — Перемещение массажного кресла без использования транспортировочных роликов

Примечание:



- перед тем как перемещать кресло, убедитесь, что оно отключено от сети;
- не тащите и не толкайте кресло, пока оно не будет установлено в нужное место;
- при перемещении не держитесь за пластиковые части или за модуль питания — это может привести к поломке кресла;
- не перемещайте кресло, если в нем находится человек;
- можно подложить коврик под транспортировочные ролики, если боитесь поцарапать пол.

4. ПОДГОТОВКА К ИСПОЛЬЗОВАНИЮ

4.1 Проверьте пространство вокруг массажного кресла

Убедитесь, что рядом с креслом нет маленьких детей, домашних животных или других объектов.



Рисунок 6 — Перед массажным креслом и за ним не должно быть посторонних предметов, домашних животных и детей

4.2 Убедитесь в отсутствии посторонних предметов в массажном кресле

- Перед началом сеанса массажа убедитесь, что внутри кресла нет посторонних предметов.
- Не размещайте руки, ладони или голову между спинкой кресла и внутренней поверхностью накидки спинки.
- Не разрешайте домашним животным находиться на массажном кресле, его спинке или подлокотниках.

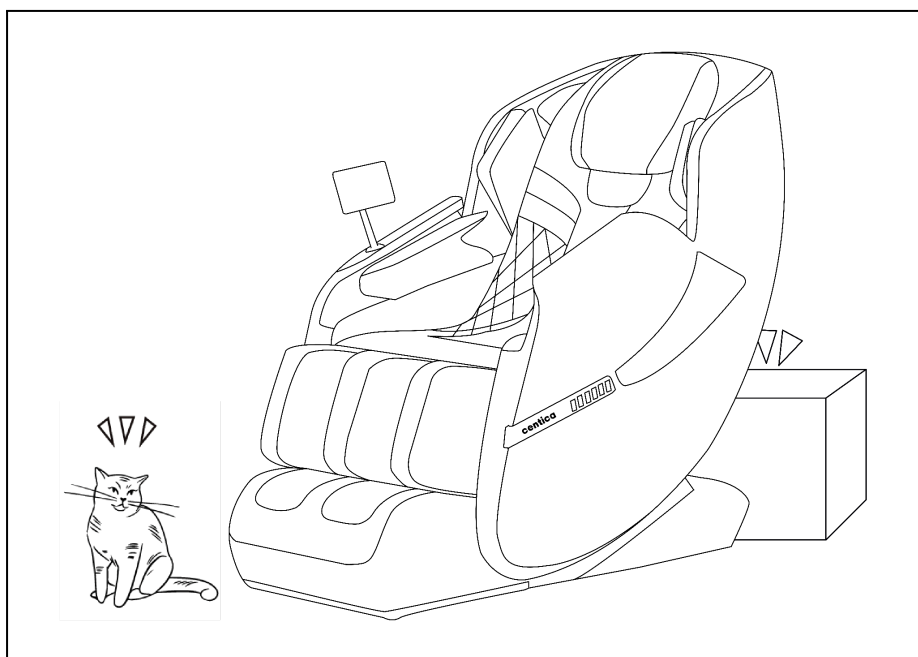

Рисунок 7 — Части массажного кресла, в которые могут попасть посторонние предметы

4.3 Включите питание кресла

1. Вставьте разъем питания в розетку блока сетевого выключателя.
2. Вставьте вилку шнура питания в сетевую розетку.
3. Переверните переключатель в положение «I».

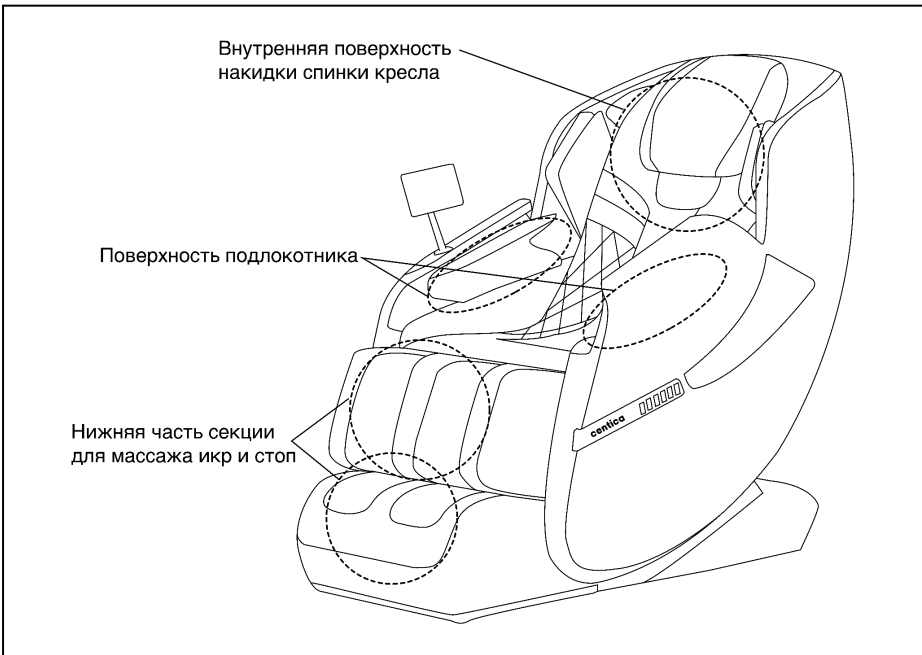

Рисунок 8 — Правильное включение массажного кресла

4.4 Убедитесь, что массажные ролики находятся в стационарном положении

Массажные ролики должны быть в исходном положении, сверху, как показано на рисунке. Если это не так, нажмите кнопку Вкл/Выкл на планшете управления, чтобы вернуть их в стационарное положение.

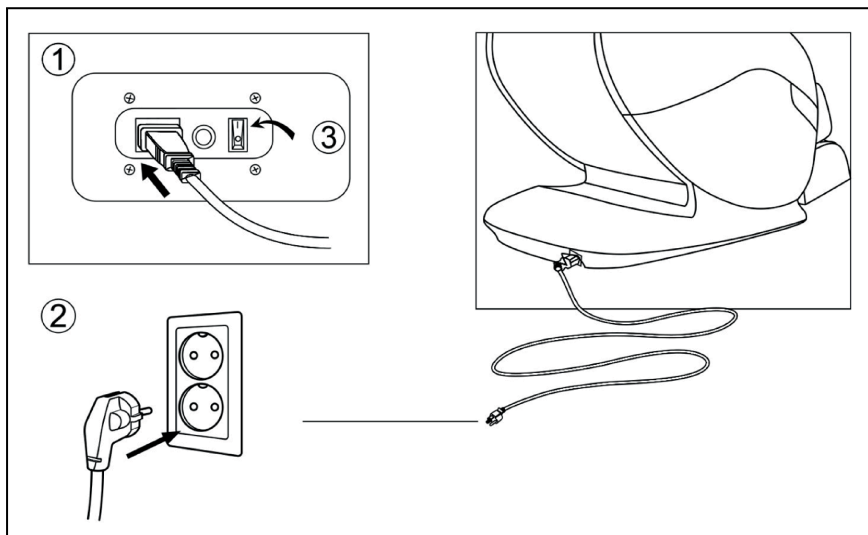

Рисунок 9 — Правильное положение роликов

5. ВКЛЮЧЕНИЕ И ВЫКЛЮЧЕНИЕ МАССАЖНОГО КРЕСЛА

5.1 Включение массажного кресла

Убедитесь, что кнопка на задней панели питания находится в положении «О». Вставьте штепсель кабеля питания в разъем кресла. Убедитесь, что он не болтается в гнезде. Затем подключите кабель питания к розетке. Переключите кнопку питания в положение «I».



Внимание! Не трогайте кабель питания, розетку или разъем мокрыми руками!





Рисунок 10 — Подключение массажного кресла

5.2 Начало сеанса массажа

Сядьте в кресло. Для включения зажмите значок «» на 1 секунду.

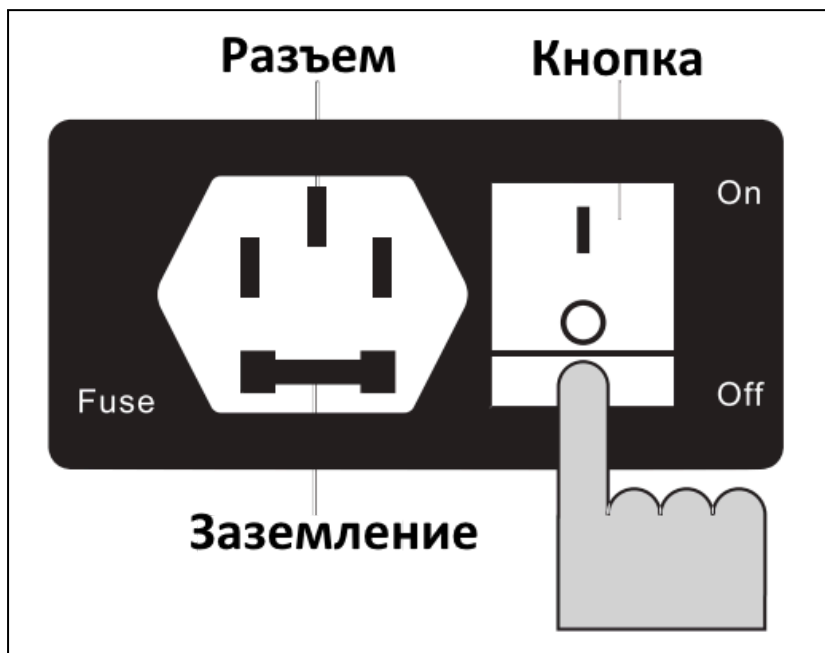
5.3 Пауза и отключение

- **Принудительная остановка.** Нажмите на значок «⏻» на планшете управления. Для повторного запуска массажа снова нажмите эту кнопку.
- **Окончание массажа.** Нажмите значок «⏻» для остановки работы кресла. Не покидайте кресла до полного поднятия спинки и полного опускания секции для ног.
- Выключите кнопку на задней панели питания после полного выключения кресла.

6. ПЛАНШЕТ УПРАВЛЕНИЯ



Рисунок 11 – Планшет управления

- **⏻**. Включение кресла и полная остановка всех массажных функций. Нажмите кнопку один раз — включится подсветка планшета управления, и кресло перейдет в режим ожидания. Для запуска 15-минутного сеанса массажа нажмите любую кнопку. Нажмите кнопку еще раз, чтобы остановить все функции массажа.
- **Ручной**. Включает ручной режим работы — можно настроить скорость роликов, ширину и их положение, выбрать тип массажа.
- **Скорость**. Регулирует скорость работы роликов в диапазоне от 1 до 3.
- **Ширина**. Регулирует расстояние между массажными роликами, переключая три положения: узко, средне, широко.
- **По зонам**. С1 — фиксирует ролики в одной точке. Для изменения положения используйте кнопки «Ролики вверх» и «Ролики вниз». С2 — массаж зоны шеи и поясницы. С3 — массаж зоны шеи и бедер.
- **Ролики вверх**. Перемещает ролики выше.
- **Ролики вниз**. Перемещает ролики ниже.

- **Аэромассаж.** Активирует воздушно-компрессионный массаж всех зон.
- **Зона аэро.** Позволяет выбрать зону для аэромассажа: 1 — плечи; 2 — руки; 3 — ноги и стопы; 4 — выключение аэромассажа.
- **Сила.** Настраивает интенсивность аэромассажа на 3 уровнях.
- **Прогрев.** Включает и выключает функцию прогрева. Нажмите кнопку один раз, чтобы включить прогрев, и нажмите ее снова, чтобы отключить его. Функция доступна во время автоматических программ, в ручном режиме массажа или при выборе отдельного вида массажа вручную.
- **Ролики стоп.** Включает и отключает разминающий роликовый массаж стоп в ручном и автоматическом режимах. Интенсивность регулируется (2 уровня).
- **Zero-G.** Переводит кресло в положение «нулевой гравитации». Нажмите кнопку один раз, чтобы принять требуемое положение. Повторное нажатие кнопки возвращает кресло в исходное положение.
- **Время.** Регулирует продолжительность сеанса массажа. Длительность сеанса по умолчанию — 15 минут. Для изменения времени нажимайте кнопку, чтобы переключаться между вариантами: 15, 20, 25 и 30 минут.
- **Пауза.** Приостанавливает сеанс массажа. Для возобновления нажмите кнопку повторно.
- **Автопрограммы.** Выбор автоматических программ. Доступно 12 встроенных программ. В зависимости от выбранной программы активируются разные зоны и комбинации массажа: воздушно-компрессионный и роликовый с разной интенсивностью.

Растяжка / Шея и плечи. Программа «Растяжка» предназначена для расслабления и мягкого вытяжения мышц спины. Программа «Шея и плечи» направлена на проработку воротниковой зоны и плечевого пояса для снятия локального напряжения и скованности.

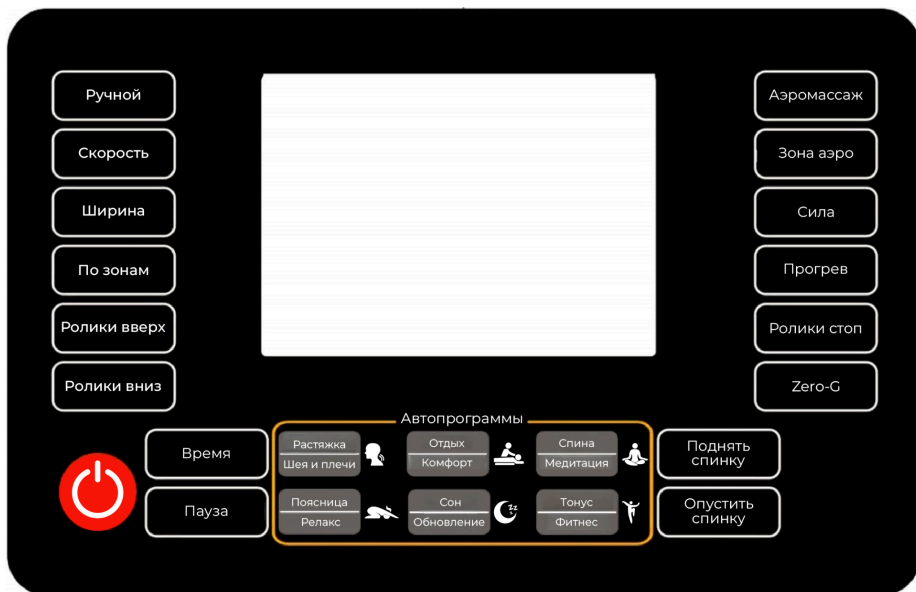
Поясница / Релакс. Программа «Поясница» целенаправленно прорабатывает поясничный отдел и нижнюю часть спины. Программа «Релакс» обеспечивает мягкий массаж для расслабления всех групп мышц.

Отдых / Комфорт. Программа «Отдых» создает эффект глубокого отдыха и восстановления сил за счет комбинации мягких массажных техник, воздушных подушек и положения Zero-G. Программа «Комфорт» предназначена для сбалансированного расслабления спины и поясницы.

Сон / Обновление. Программа «Сон» для расслабления и подготовки ко сну с использованием мягких и интенсивных массажных техник. Программа «Обновление» для снятия напряжения после рабочего дня, направленная на умеренную проработку мышц, испытывающих нагрузку от долгого сидения.

Спина / Медитация. Программа «Спина» для глубокой проработки выбранной области. Программа «Медитация», вдохновленная принципами китайской медицины, с имитацией движений массажа Гуаша.

Снятие усталости / Восстановление. Программа «Снятие усталости» для комплексного расслабления мышц всего тела. Программа «Восстановление» для проработки мышц после физической нагрузки с использованием техники постукивания.

- **Поднять спинку.** Нажмите, чтобы привести кресло в вертикальное положение.
- **Опустить спинку.** Нажмите, чтобы привести кресло в горизонтальное положение.

7. ПАНЕЛЬ БЫСТРОГО ДОСТУПА



Рисунок 12 – Панель быстрого доступа на левом подлокотнике



Круглая кнопка.

Вращение против часовой стрелки - поднять спинку.

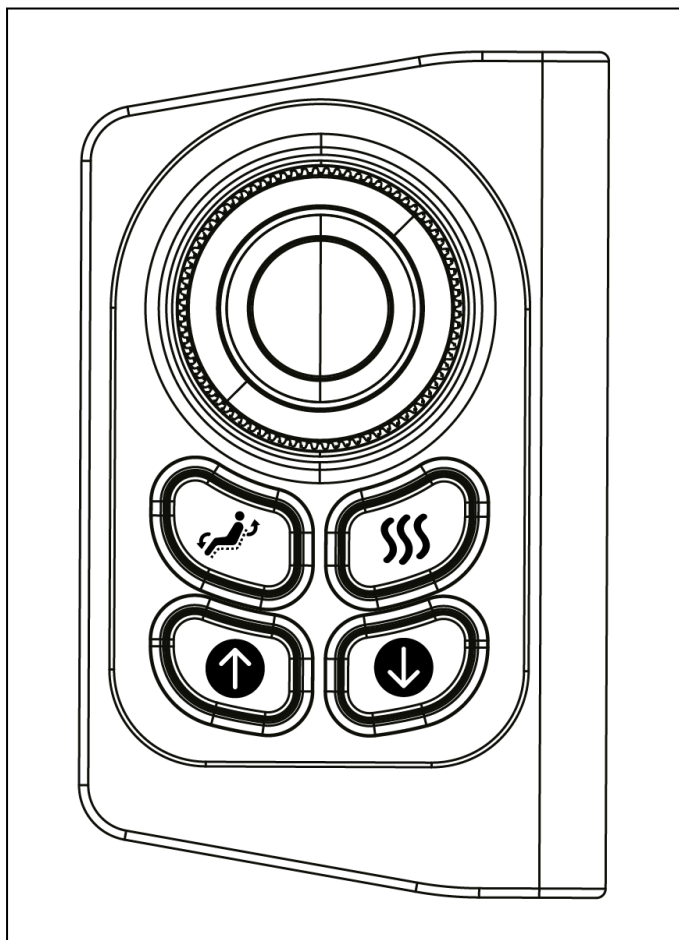
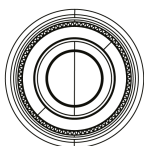
Вращение по часовой стрелке - опустить спинку.

Длительное нажатие - включение/выключение кресла.

Короткое нажатие - выбор автопрограммы.



Zero-G.

Кнопка включения/выключения «нулевой гравитации».



Прогрев.

Кнопка включения/выключения прогрева.



Перемещение роликов вверх.



Перемещение роликов вниз.

8. ЧИСТКА И УХОД

8.1 Уход за обивкой из искусственной кожи

- Протирайте искусственную кожу мягкой сухой тканью.
- Не используйте концентрированные чистящие средства и средства с содержанием спирта.
- При использовании специальной ткани для чистки искусственной кожи следуйте инструкции на упаковке.
- Не сушите поверхность с помощью фена.
- Ткань для очистки кресла может быть окрашена. Поэтому будьте осторожны при очистке поверхности кресла джинсовой или цветной тканью.
- Кожа кресла может обесцветиться при контакте с окрашенными волосами, поэтому место контакта с обивкой защищайте полотенцем.
- Если загрязнение удаляется с трудом, намочите меламинавую губку в нейтральном моющем средстве и используйте ее, чтобы очистить поверхность.

Если искусственная кожа очень грязная, воспользуйтесь методом очистки, указанным ниже:

- положите кусок мягкой ткани в воду или в 3-5% нейтральное моющее средство, затем выжмите его;
- протрите мягкой тканью загрязненную поверхность;
- протрите загрязненную поверхность снова, чтобы удалить остатки моющего средства;
- протрите поверхность сухой мягкой тканью;
- дайте поверхности высохнуть естественным образом.

8.2 Уход за пластиковыми частями кресла

- Намочите кусок мягкой ткани в чистой воде или в теплой воде с нейтральным чистящим средством. Выжмите ткань и протрите ею пластиковую поверхность.
- Протрите поверхность мягкой тканью, предварительно смоченной в чистой воде и отжатой.
- Дайте пластиковым деталям высохнуть естественным образом.



- Не используйте для очистки химические моющие средства с содержанием растворителя, бензина или спирта.
- Перед тем как протереть планшет управления, еще раз тщательно выжмите ткань.



Рисунок 13 — Средства для очищения массажного кресла

9. АНАЛИЗ И УСТРАНЕНИЕ НЕИСПРАВНОСТЕЙ

Раздел о наиболее распространенных проблемах, которые могут возникнуть при эксплуатации. Если рекомендации не помогли, свяжитесь с сервисным центром или его представителем.

Таблица 1 — Возможные проблемы и их решение

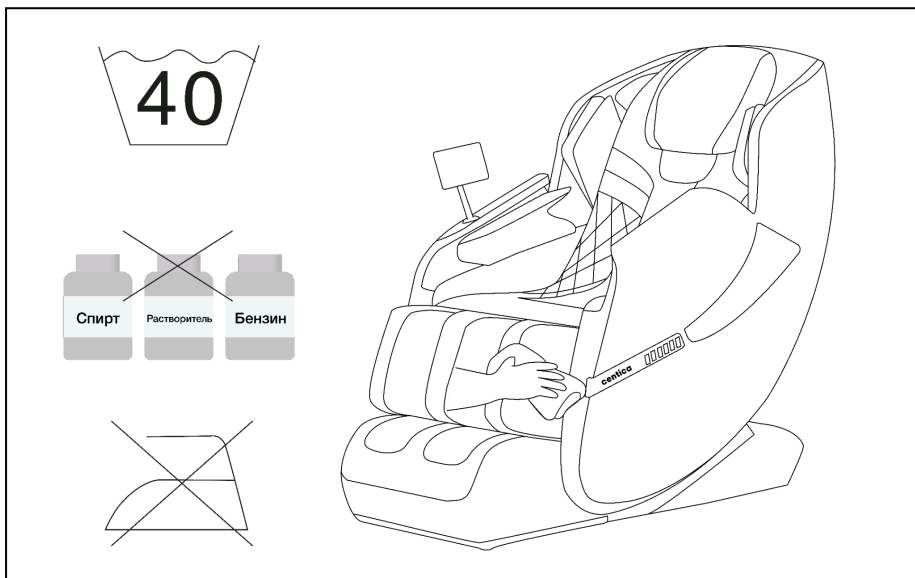
Проблема	Возможная причина	Решение
Массажное кресло не работает.	<ol style="list-style-type: none">1. Массажное кресло не подключено к питанию правильно.2. У массажного кресла только что кончилось автоматическое время сеанса, поэтому оно выключилось и перешло в режим ожидания.3. Возможно, вы использовали массажное кресло без перерыва в течение 45 минут, из-за чего сработала защита от перегрева.4. На массажное кресло была оказана чрезмерная нагрузка, например, превышен максимальный допустимый вес.	<ol style="list-style-type: none">1. Проверьте соответствие напряжения питания массажного кресла с питанием сети в вашем регионе и затем снова подключите кресло к питанию.2. Если хотите продолжить массаж, повторно нажмите кнопку I/O (Вкл/Выкл).3. Отключите массажное кресло от сети и дайте ему остыть 60 минут. После чего можете использовать массажное кресло снова.4. Уберите лишнюю нагрузку с массажного кресла и снова начните массаж.
Массажное кресло сильно нагрелось.	Массажное кресло непрерывно работало длительное время.	Отключите массажное кресло от сети и дайте ему остыть в течение 60 минут, после чего вы сможете использовать его снова.
Во время работы массажное кресло издает шум работающих механизмов.	Звук вызван работой моторов и насосов массажного кресла.	Шум от механизмов может быть слышен. Это нормально и не означает, что массажное кресло неисправно.

10. ПОРЯДОК ЗАЗЕМЛЕНИЯ

Массажное кресло должно быть обязательно заземлено. Если оно неисправно или сломано, заземление обеспечивает путь наименьшего сопротивления для электрического тока, что уменьшает риск удара током. Это массажное кресло оснащено сетевым шнуром со штекером и вилкой, имеющими заземляющий провод.



Внимание! Вилка должна быть соединена с розеткой, имеющей заземляющий контакт, и установлена в соответствии со всеми правилами заземления.

Неправильное подключение массажного кресла к сети питания может привести к удару электрическим током. Проверьте правильность подключения с квалифицированным электриком или специалистом сервисного центра. Если вилка массажного кресла не подходит к сетевой розетке, закажите установку подходящей розетки у квалифицированного электрика.

Это массажное кресло предназначено для питания от сети с напряжением 220 В и имеет вилку заземления, как показано ниже. Убедитесь, что кресло подключено к розетке, имеющей такую же конфигурацию, что и вилка. Для данного массажного кресла не требуется переходной адаптер сетевой вилки.



Рисунок 14 — Правильное заземление массажного кресла

11. СПЕЦИФИКАЦИЯ

Модель	Sintra
Напряжение питания	220 В
Частота	50 Гц
Мощность	140 Вт
Максимальный вес пользователя	150 кг
Максимальный рост пользователя	190 см
Таймер	15, 20, 25, 30 минут
Максимальное время работы	30 минут
Габариты в вертикальном положении, (ДхШхВ)	144x72x105 см
Габариты в разложенном положении, см (ДхШхВ)	165x72x90 см
Габариты упаковки, см (ДхШхВ)	116x75x105 см
Вес нетто	67 кг
Вес брутто	77 кг
Температура воздуха во время использования	0° - 35 °С
Относительная влажность во время использования	20 - 80 RH
Температура хранения	5° - 35°С
Относительная влажность во время хранения	20 - 80 RH
Безопасность	защита от перегрева, короткого замыкания и перегрузки

12. КОМПЛЕКТАЦИЯ

Массажное кресло Centica Sintra	1 шт.
Кабель питания	1 шт.
Планшет управления	1 шт.
Пластиковый держатель планшета	1 шт.
Шестигранный ключ на 5 мм	1 шт.
Переходник на трубки подачи воздуха	2 шт.
Пластиковая стяжка	2 шт.
Инструкция по эксплуатации и обслуживанию	1 шт.
Гарантийный талон	1 шт.

13. ГАРАНТИЯ

Мы предоставляем гарантию качества продукции на полтора года. В случае неправильной сборки, неправильной эксплуатации или самостоятельной замены неисправных деталей наша компания снимает с себя всякую ответственность.

Данная продукция предназначена для домашнего использования. Если неисправность возникла в результате коммерческого использования продукта, компания не несет никакой ответственности.

Если изображения продукта отличаются от настоящего продукта, то верным является внешний вид продукта.

Производитель оставляет за собой право вносить изменения в конструкцию массажного кресла, не ухудшающие значительно его основные технические характеристики.



Внимание! Массажное кресло предназначено для домашнего использования!

Поставщик/Импортер	ООО "ДЕМО-СПОРТ" 197183, Санкт-Петербург г., Полевая Сабиловская ул., дом 54, 035С ИНН: 7805768366 ОГРН: 1207800096888 www.demo-sport.ru/ sales@demo-sport.ru тел. 8-800-775-56-38
Завод-изготовитель	Fuan Lianhe Health Technology Co., LTD. Building 1, NO. 318 Century Avenue, Fuan, Fujian, China tel. +86 199 5933 3557
Страна изготовления	КНР
Дата изготовления	Указана на этикетке
Гарантия	18 месяцев

Оборудование сертифицировано в соответствии с ТР ТС.



cä